

Information vid hyra av Rollator

Detta informationsmaterial innehåller urklipp ur leverantören Humancares fullständiga bruksanvisning. För att ta del av fullständig bruksanvisning så klickar du dig fram enligt nedanstående:

www.humancare.se

Produkter

Rollatorer

Produkter

Carl-Oskar eller Rebel

Bruksanvisning

- Säkerställ att rollatorn är ordentligt uppfälld innan användning.
- Rollatorn får endast användas som gång- och sittstöd.
- Använd inte produkten i trappor eller rulltrappor.
- Iakttag extra försiktighet när rollatorn används i backar eller på ojämnt underlag.
- Sitt aldrig på rullatorn och rulla dig fram med fötterna.
- Fördela vikten jämnt för att förhindra att rollatorn välter när du sätter dig.
- Parkeringsbromsen skall vara ilagd om rollatorn används som stöd när du sätter dig ned eller reser dig upp.
- Förvara inte rollatorn nära en värmekälla då detta kan skada vissa detaljer.
- Förvara inte rollatorn utomhus.
- Spara bruksanvisningen för framtida användning.

Utfällning

1. För handtagen utåt.

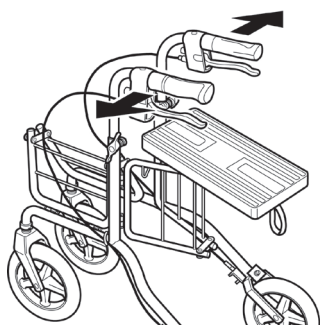

2. Tryck sitsen framåt.

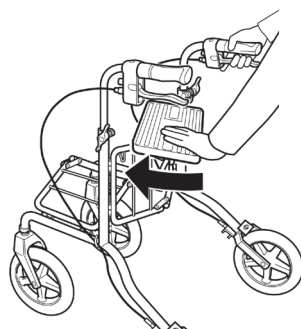

3. Viktigt! Kontrollera att låset greppar om grinden.

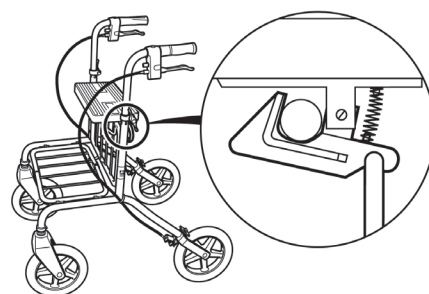

Hopfällning

1. Dra i den röda öglan så att låset frigör grinden.

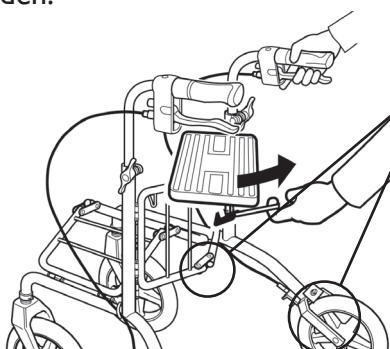

Risk för klämda fingrar

2. Dra sitsen bakåt och för handtagen inåt.

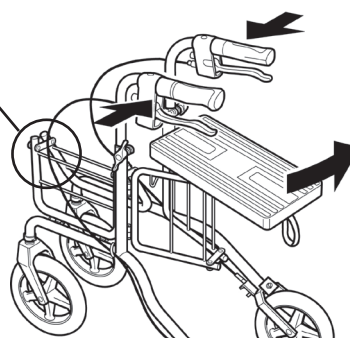

Justering av körhandtag

Lossa vingvreden och justera körhandtagen till handledshöjd. Lås vingvreden.

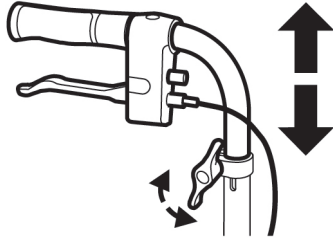

Varning! Handtagen får ej vinklas utåt eftersom rollatorns tipprisk då ökar. Vinkeln mellan handtagens longitudinella linje och rollatorns framåtriktning måste alltid vara 180°.

Viktigt! Handtagen får inte höjas över markeringen "0" på handtagsrörens sidor. Körhandtagen ska vara riktade bakåt. Handtagsrörets markering ska vara i linje med streck på klamma på rörets sidor.

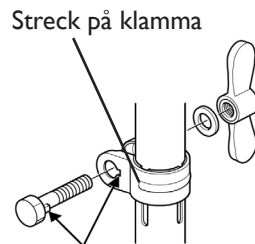

Parkeringsbroms

Tryck bromshandtaget neråt för parkeringsläge.

Varning! Parkeringsbromsa innan Du sätter dig.

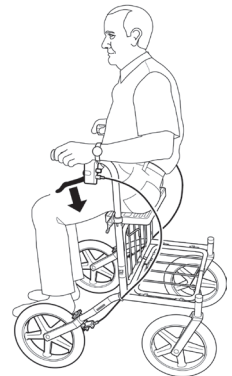
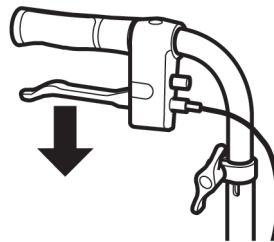

Färdbroms

Drag bromshandtaget uppåt för färdbroms.

OBS! Kontinuerlig bromsning leder till onormalt slitage på hjul och broms.

